

Graphique d'utilisation $n \approx 2800$ 1/min

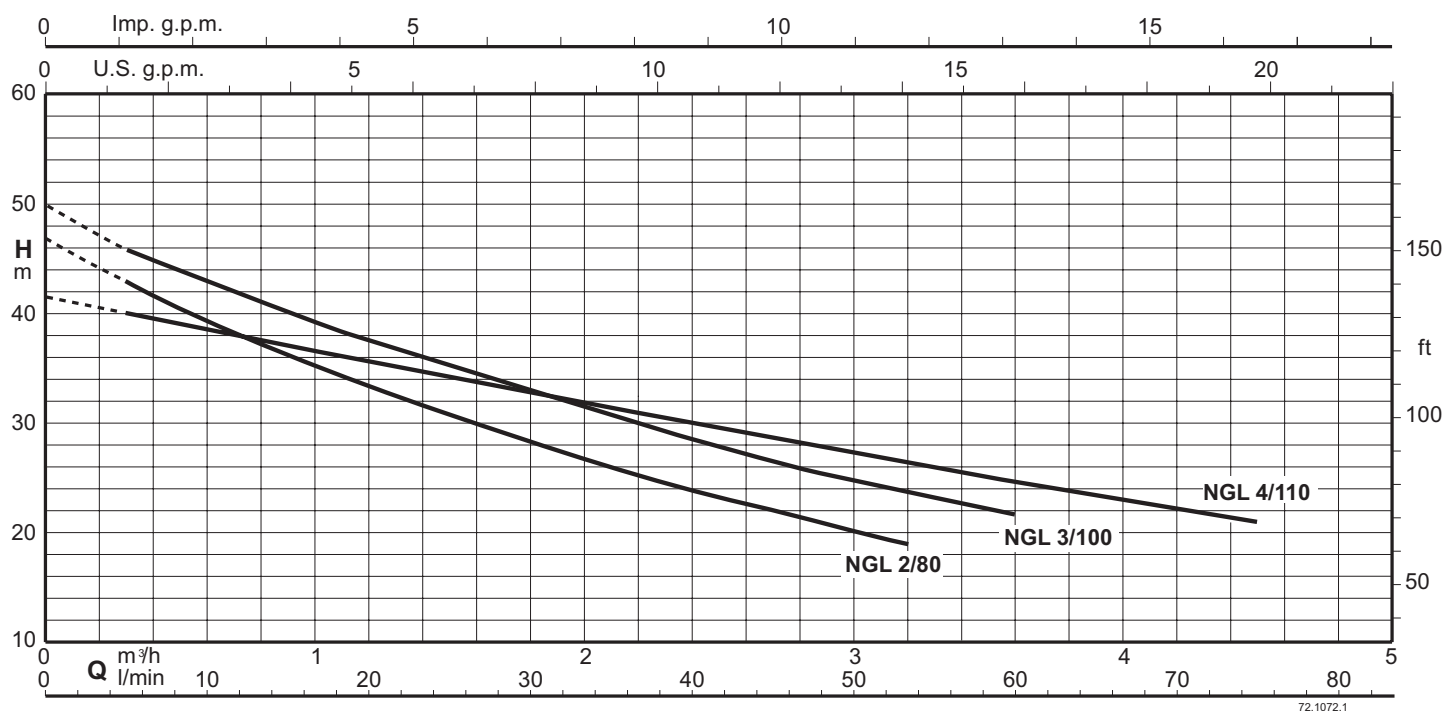

Pompes auto-amorçantes

Exécution

Pompe monobloc autoamorçante avec éjecteur incorporé.

Utilisations

Pour l'alimentation en eau avec l'aspiration de puits.
 Pour pomper l'eau contenant de l'air ou d'autres substances gazeuses.
 Pour augmenter la pression de l'eau, avec une hauteur de charge à l'entrée de la pompe.
 Pour augmenter la pression du réseau de distribution (s'en tenir aux prescriptions locales).
 Pour le jardinage.
 Pour laver au jet d'eau.

Limites d'utilisation

Température du liquide: de 0 °C à +35 °C.
 Température ambiante jusqu'à +40 °C.
 Pression maximale admise dans le corps de pompe: 8 bar.
 Service continu.

Moteur

Moteur à induction à 2 pôles, 50 Hz (n ≈ 2800 1/min).

NGL: triphasé 230/400 V ± 10%.

NGLM: monophasé 230 V ± 10%, avec protection thermique.

Condensateur à l'intérieur de la boîte à bornes.

Isolation classe F.

Protection IP 54.

Classe haut rendement IE3 pour moteurs triphasés (IE2 jusqu'à 0,65 kW).

Exécution selon EN 60034-1.

EN 60335-1, EN 60335-2-41.

Exécutions spéciales sur demande

Autres voltages.

Fréquence 60 Hz.

Roue en laiton.

Désignation

NGLM 2/80

NGL = Série

M = version monophasée (sans indication version triphasée)

2 = Numéro type progressif

80 = Puissance nominale P1

Matériaux

Composant	Matériaux
Corps pompe	Fonte GJL 200 EN 1561
Couvercle du corps	Acier au Cr-Ni 1.4301 EN 10088 (AISI 304)
Roue	Noryl PPO-GF20
Bague d'usure roue-diffuseur	Acier au Cr-Ni 1.4301 EN 10088 (AISI 304)
Diffuseur	Noryl PPO-GF20
Ejecteur	Noryl PPO-GF20
Arbre	Acier 1.4104 EN 10088 (AISI 430F)
Garniture mécanique	Carbone dur - céramique - NBR

Performances n ≈ 2800 1/min

Triphasé

Modèle	230V	400V	P2		Q = Débit											
					m³/h	l/min	0	0,3	1	2	2,4	3	3,2	3,6	4	4,5
H (m) = Hauteur totale																
NGL 2/80/A	2,8	1,6	0,55	0,75	46,8	43	35,2	26,7	23,9	20,2	19,1	-	-	-	-	
NGL 3/100	3	1,7	0,65	0,9	50	45,9	39,4	31,3	28,5	24,8	23,7	21,7	-	-	-	
NGL 4/110	3,7	2,2	0,75	1	41,6	40	36,6	31,9	30	27,3	26,4	24,6	23	21,1	-	

Monophasé

Modèle	230V	P2			P1	Q = Débit											
						m³/h	l/min	0	0,3	1	2	2,4	3	3,2	3,6	4	4,5
H (m) = Hauteur totale																	
NGLM 2/80/A	4,2	0,55	0,75	0,9	46,8	43	35,2	26,7	23,9	20,2	19,1	-	-	-	-		
NGLM 3/100	4,5	0,65	0,9	0,95	50	45,9	39,4	31,3	28,5	24,8	23,7	21,7	-	-	-		
NGLM 4/110	5,4	0,75	1	1	41,6	40	36,6	31,9	30	27,3	26,4	24,6	23	21,1	-		

P1: Max. puissance absorbée.

P2: Puissance nominale moteur

Tolérances selon UNI EN ISO 9906:2012.

Courbes caractéristiques avec différentes hauteurs d'aspiration Hs

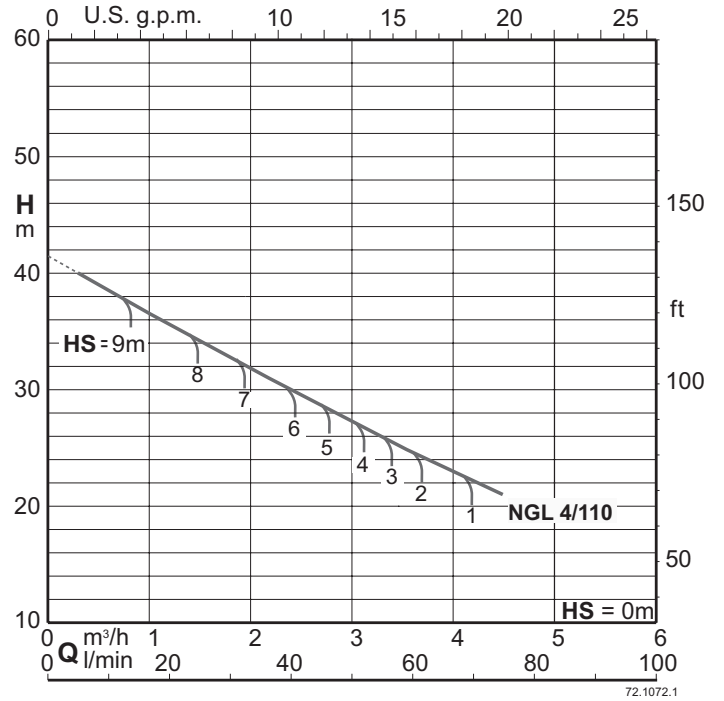
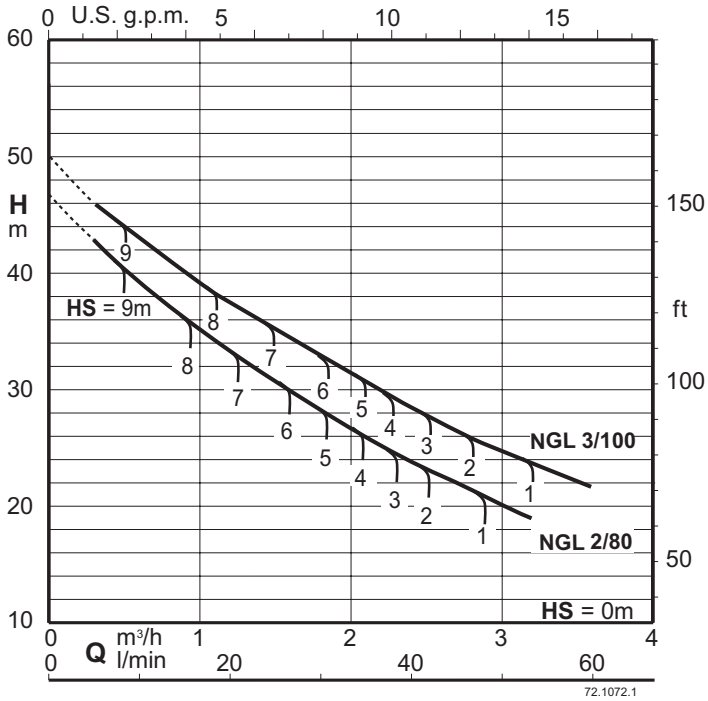

Capacité d'autoamorçage
 50 Hz ($n \approx 2800$ 1/min), H₂O, T = 20°C, Pa = 1000 hPa (mbar)

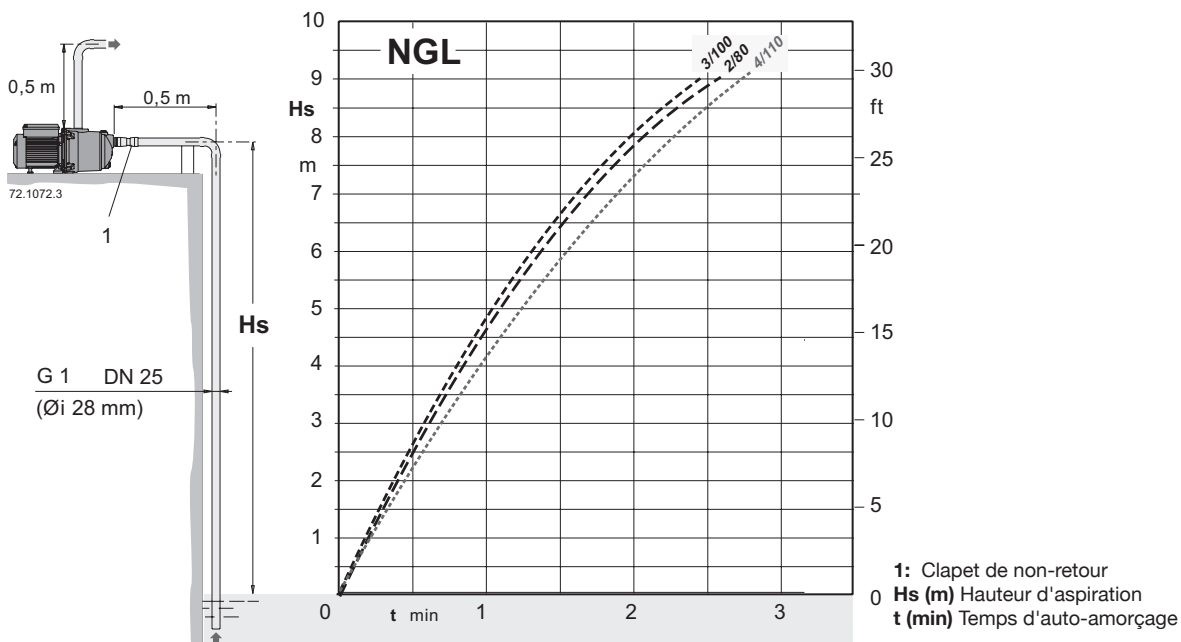

Dimensions et poids

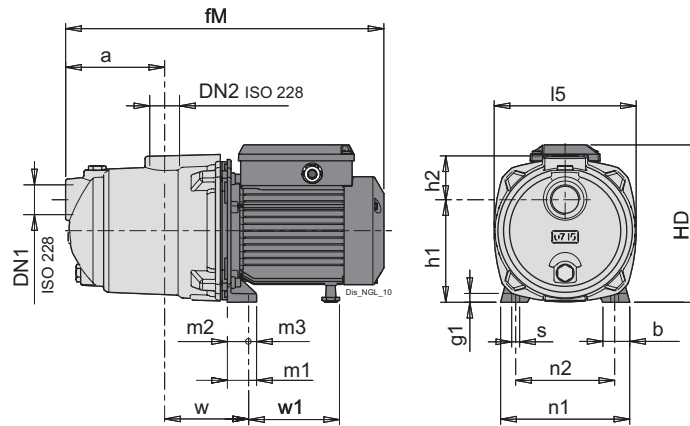

TYPE	ISO 228		mm															kg	
	DN1	DN2	a	b	fM	g1	h1	h2	HD	l5	m1	m2	m3	n1	n2	s	w	w1	Poids
NGL 2/80/A	G 1	G 1	113	30	388	10	116	61	193	161.00	33	25	8	146	113	9	95	119	11.2
NGL 3/100	G 1	G 1	113	30	388	10	116	61	193	161.00	33	25	8	146	113	9	95	119	11.1
NGL 4/110	G 1	G 1	113	30	388	10	116	61	193	161.00	33	25	8	146	113	9	95	119	13

TYPE	ISO 228		mm															kg	
	DN1	DN2	a	b	fM	g1	h1	h2	HD	l5	m1	m2	m3	n1	n2	s	w	w1	Poids
NGLM 2/80/A	G 1	G 1	113	30	388	10	116	61	193	161.00	33	25	8	146	113	9	95	119	12.2
NGLM 3/100	G 1	G 1	113	30	388	10	116	61	193	161.00	33	25	8	146	113	9	95	119	12
NGLM 4/110	G 1	G 1	113	30	388	10	116	61	193	161.00	33	25	8	146	113	9	95	119	13